

Getriebe-Sonderbau

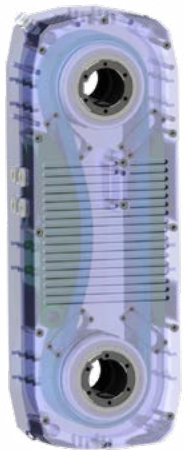

Wir entwickeln
und produzieren
Getriebe für Ihre
Ansprüche!

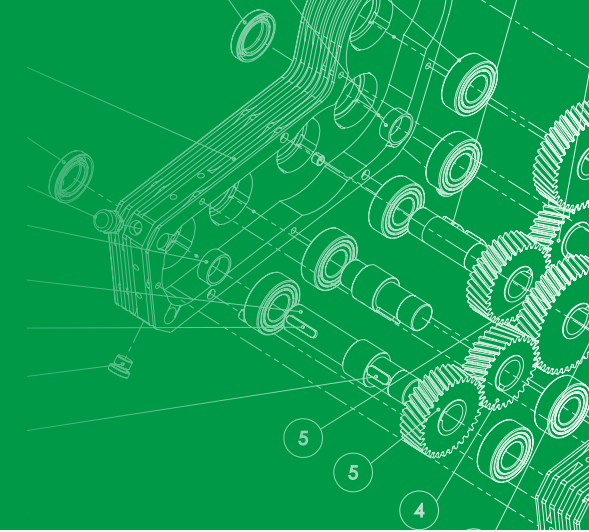
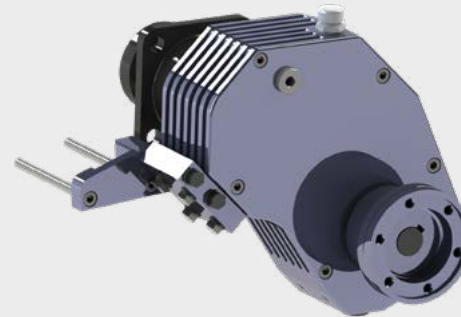

Lösungsorientiert &
Kundenspezifisch
Sondergetriebe von

MARTIN
Special Technics

Die WELT der Spezialgetriebe für mobile Anwendungen

1

Klein-Getriebe

Für projektbezogene Einzellösungen sind wir mit unserem Know-How und unserer Kompetenz gerne für Sie da.

Von der Konstruktion bis zur Fertigung - unseren erfahrenen Ingenieure und Techniker decken alle Prozesse im Getriebebau ab, von Anfang an.

Die individuellen Bauteile der Spezialgetriebe werden mit unseren leistungsstarken 3- und 5-Achs-CNC-Bearbeitungszentren fachgerecht angefertigt. Dabei können wir die benötigten Dreh- und Frästeile nach Ihren Vorgaben als Einzelteil oder auch in Klein- und Großserien herstellen.

Die Entwicklung von komplexen Prototypen wird bei uns im Haus mittels 3D-Scan und 3-D Druck realisiert (rapid prototyping).

Unsere Spezialgetriebe finden ihren Einsatz in

- ▶ Generatorantrieben
- ▶ Luftverdichteranlagen
- ▶ Spülerpumpen
- ▶ u. v. m.

- ▶ Leistungsbereich von 5 - 50 kW
- ▶ Übersetzung bis 1 : 5 möglich
- ▶ Ein- und Ausgangswellen in verschiedenen Positionen realisierbar

Unsere Getriebe können für die verschiedensten Zwecke eingesetzt werden.

Dank unterschiedlicher Übersetzungsmöglichkeiten fertigen wir auch für Ihre Anwendung das passende Kleingetriebe.

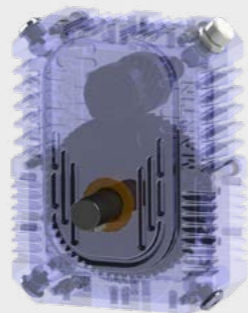

2

Schwerlast-Getriebe

- ▶ Leistungsbereich von 50 - 300 kW
- ▶ Übersetzung nach Kundenwunsch
- ▶ Ein- und Ausgangswellen in verschiedenen Positionen realisierbar

Für Anwendungen im Schwerlastbereich sind unsere Schwerlast-Getriebe hervorragend geeignet.

Die robusten Komponenten im inneren des Getriebes sind so ausgelegt, dass sie auch größeren Belastungen standhalten können.



3

Multitasking-Getriebe

- ▶ 3 unterschiedliche Übersetzungen und Drehrichtungsumkehr in einem Getriebe möglich
- ▶ Ein- und Ausgangswellen in verschiedenen Positionen realisierbar

Ein Getriebe, viele Möglichkeiten: Mehrere unterschiedliche Übersetzungen und eine Möglichkeit zur Drehrichtungsumkehr zeichnen diese Getriebe als Allrounder aus.

Das speziell konzipierte Gehäuse bleibt außen immer gleich, kann aber im Innenleben individuell an den Kundenwunsch angepasst werden.



4

Sonder-Getriebe

- ▶ Leistungsbereich nach Wunsch
- ▶ Kundenspezifische Übersetzungen
- ▶ Schaltbare Getriebe möglich

Wir realisieren Getriebe, die es vorher noch nicht gab! Sie haben eine Idee oder eine bestimmte Anforderung an das Getriebe?

Kommen Sie auf uns zu und unsere Techniker werden auch für Sie eine Lösung finden.

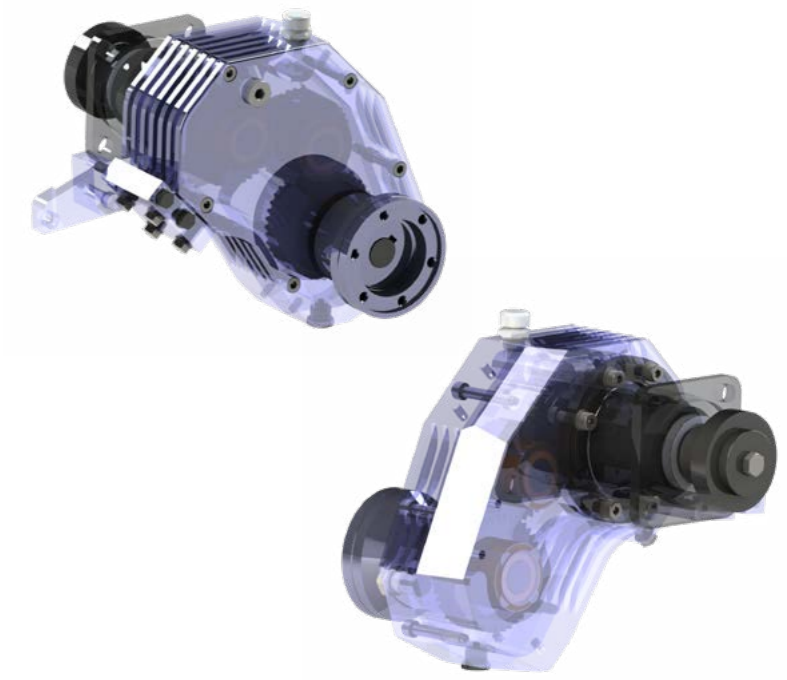

Beispiel Lastendiagramm eines Klein-Getriebes

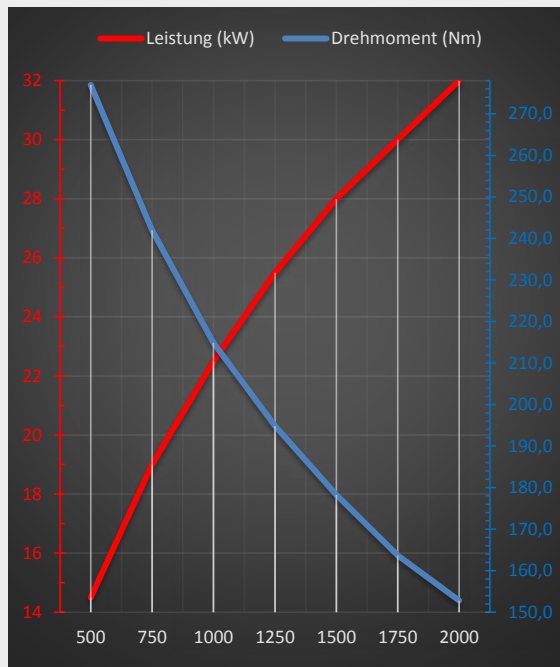







MKF Gearbox	240.0015
Übersetzung	$i = 1 : 3,0$
Höhe	222 mm
Breite	170 mm
Tiefe	83 mm
Achsabstand	84,88 mm
Eingangswelle	Ø 25 mm
Ausgangswelle	Ø 20 mm
Drehrichtungsumkehr	ja
Getriebeölkühlung	passiv
Getriebeölmenge	190 ml
Ölwechsel	1000 Bh / 2 Jahre

Anhand des Lastendiagramms ist es uns möglich, bereits von uns gefertigte Getriebe zu prüfen und so zu entscheiden, ob dieses Getriebe schon für Ihre Ansprüche genügt, oder ob wir Anpassungen vornehmen müssen.



MARTIN
Special Technics

- STROMERZEUGUNG 
- DRUCKLUFTERZEUGUNG 
- KLIMATECHNIK 
- GETRIEBE-/SONDERBAU 
- HYDRAULIKSYSTEME 
- SONDERFAHRZEUGBAU 

MARTIN Special Technics GmbH
Fritz-Hopf-Str. 10
86720 Nördlingen

-  +49 (0) 9081 8097-0
-  info@martin-st.de
-  @MartinSpecialTechnics
-  @martin_special_technics

